

## Холодильный шкаф

Со стеклянными  
дверями

Glass Door Merchandisers

F - серия

### ≡ ПРЕИМУЩЕСТВА ЭКСПЛУАТАЦИИ ≡

**Модель: FRS-145R**

#### ■ **Запатентованный энергосберегающий контроллер BLDC**

Автоматически регулирует угловую скорость компрессора и мотора вентилятора в зависимости от температуры. Эта разработка обеспечивает сокращение расхода электроэнергии, а так же продлевает срок службы системы охлаждения в целом.

#### ■ **LOW-E стекло с теплоотражающей пленкой**

Двери оснащены уникальным двойным стеклопакетом и слоем запатентованной пленки, что повышает энергоэффективность и минимизирует образование конденсата.

#### ■ **Система сбора и испарения конденсата**

Специальное антикоррозийное покрытие для трубок испаряет водный конденсат, не производя лишних затрат электроэнергии, исключая возможность протечки.

#### ■ **Двери собственной конструкции**

Облегченная конструкция увеличивает срок службы, уменьшает износ петель из высококачественной нержавеющей стали и обеспечивает плавное открытие.

#### ■ **Эффективная система охлаждения**

Увеличенная и более сбалансированная (CFC Free) системой охлаждения включает в себя мощный испаритель и конденсатор, обладающие большой эффективностью для максимально быстрого охлаждения ваших продуктов.

#### ■ **Нижнее расположение агрегата**

Облегчает доступ для обслуживания и высвобождает дополнительное место для хранения напитков и продуктов в холодильных шкафах FRS.

#### ■ **LED подсветка**

Светодиодное (LED) освещение по сравнению с люминесцентными лампами излучает меньше тепла, долговечно и потребляет в разы меньше электроэнергии. Лампы установлены под оптимальным углом для максимальной видимости продукции и оснащены независимым выключателем.

#### ■ **Магнитные уплотнители**

Имеют цельную конструкцию, снимаются без инструментов, что обеспечивает простоту очистки и замены

#### ■ **Регулируемые полки выполнены из толстой стальной проволоки с виниловым покрытием**



**Холодильный шкаф поддерживает оптимальную температуру 0°C ~ +8°C**



| Модель   | Дверей* (шт) | Объем (л) | Полок (шт) | Мощность (кВт) | Вес (кг) | Ш x *Г x В (мм) |
|----------|--------------|-----------|------------|----------------|----------|-----------------|
| FRS-145R | 1            | 133       | 4          | 0,075          | 35       | 486 x 589 x 879 |

Версия.04042019

\*Двери с двойным стеклопакетом  
В габариты глубины не включен размер (50 мм)

## Модель: FRS-145R

| ХАРАКТЕРИСТИКИ         |               |
|------------------------|---------------|
| Параметры сети, (В/Гц) | 220/50        |
| Мощность, (кВт):       | 0,075         |
| Тип хладагента:        | R-134A/R-404A |
| Ширина, (мм)           | 486           |
| Глубина, (мм)*         | 589           |
| Высота, (мм)           | 879           |
| Кол-во дверей          | 1             |
| Кол-во полок           | 4             |
| Полезный объем, (л)    | 133           |
| Масса, (кг)            | 35            |
| Тип охлаждения         | Статический   |
| Температурный режим    | 0°~ +8°       |
| Климатический класс    | +45°С (Т-5)   |
| Управление             | Аналоговое    |

Отдельные элементы дизайна и некоторые технические характеристики могут быть изменены без предварительного уведомления. Фактический вес груза может отличаться в зависимости от дополнительных упаковочных материалов для защиты продукта.

\*В габариты глубины не включен размер (50 мм)  
- отсек для сбора и испарения конденсата

■ **ГАРАНТИЯ:** 2 года на компрессор и все комплектующие

■ **БАЗОВАЯ КОМПЛЕКТАЦИЯ:**

- Система самодиагностики

■ **ДОПОЛНИТЕЛЬНАЯ КОМПЛЕКТАЦИЯ:**

- Полки из толстой проволоки с виниловым покрытием

(Ед.изм.: мм)

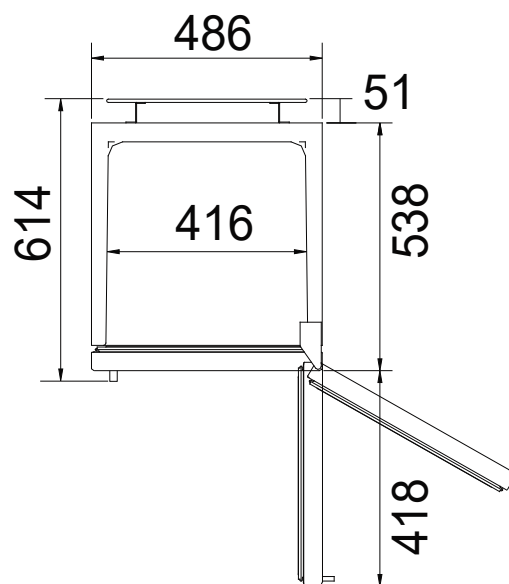

ВИД СВЕРХУ

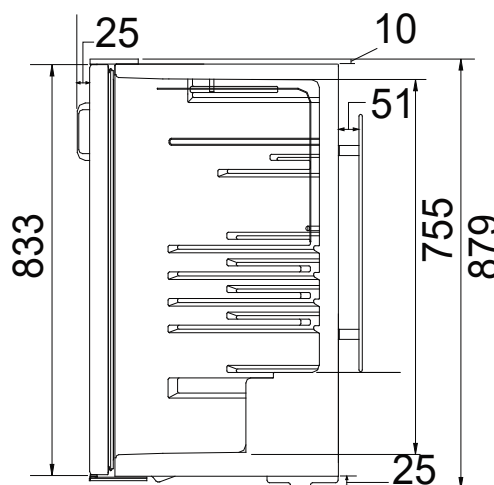

ВИД СБОКУ



■ Москва 8-495-120-30-74

sales@turboairltd.ru

■ Регионы 8-800-444-12-18

www.turboairltd.ru

горячая линия, телефон бесплатный

Версия.04042019

Turbo air REFRIGERATOR MANUFACTURER

GERMAN KNIFE

RADIANCE

Turbo air REFRIGERATION SYSTEM

TEXAKING

Turbo Vina REFRIGERATOR MANUFACTURER